

# LAND ROVER

Discovery Sport

**Side Door Rubbing Strips**

*FITTING INSTRUCTION*

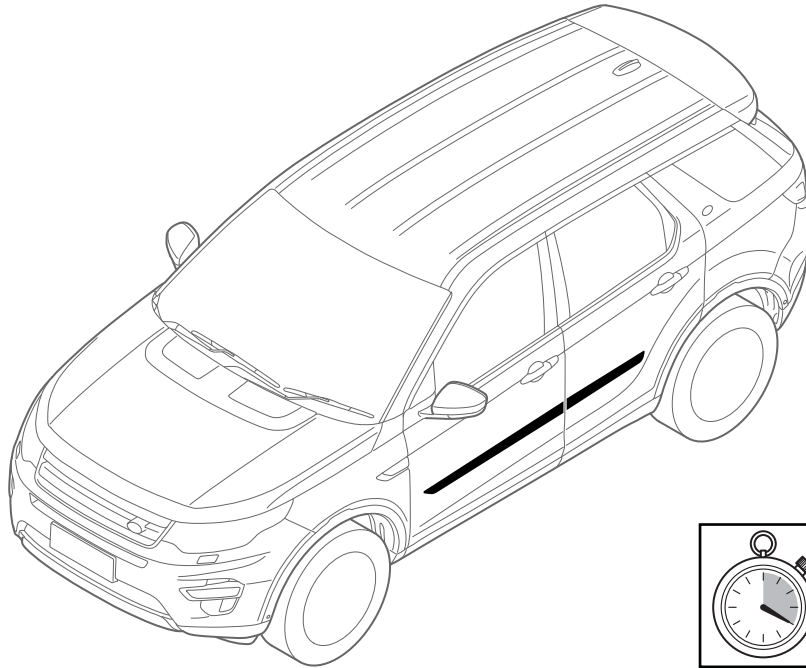

安装说明  
侧门摩擦带

*EINBAUANLEITUNG*

**Scheuerleisten – Türen**

*INSTRUCTION DE MONTAGE*

**Bandes de frottement pour porte latérale**

*ISTRUZIONI PER L'USO*

**Strisce paracolpi portiera**

*INSTRUCCION DE MONTAJE*

**Tiras protectoras de las puertas laterales**

*INSTRUÇÕES DE MONTAGEM*

**Tiras de Borracha da Porta Lateral**

*Инструкции по установке*

**Защитные полосы боковых дверей**

*MONTAGEHANDLEIDING*

**Stootstrips zijportier**

取付用マニュアル

サイド ドア摩擦ストリップ

설치 지침

사이드 도어 마찰 스트립

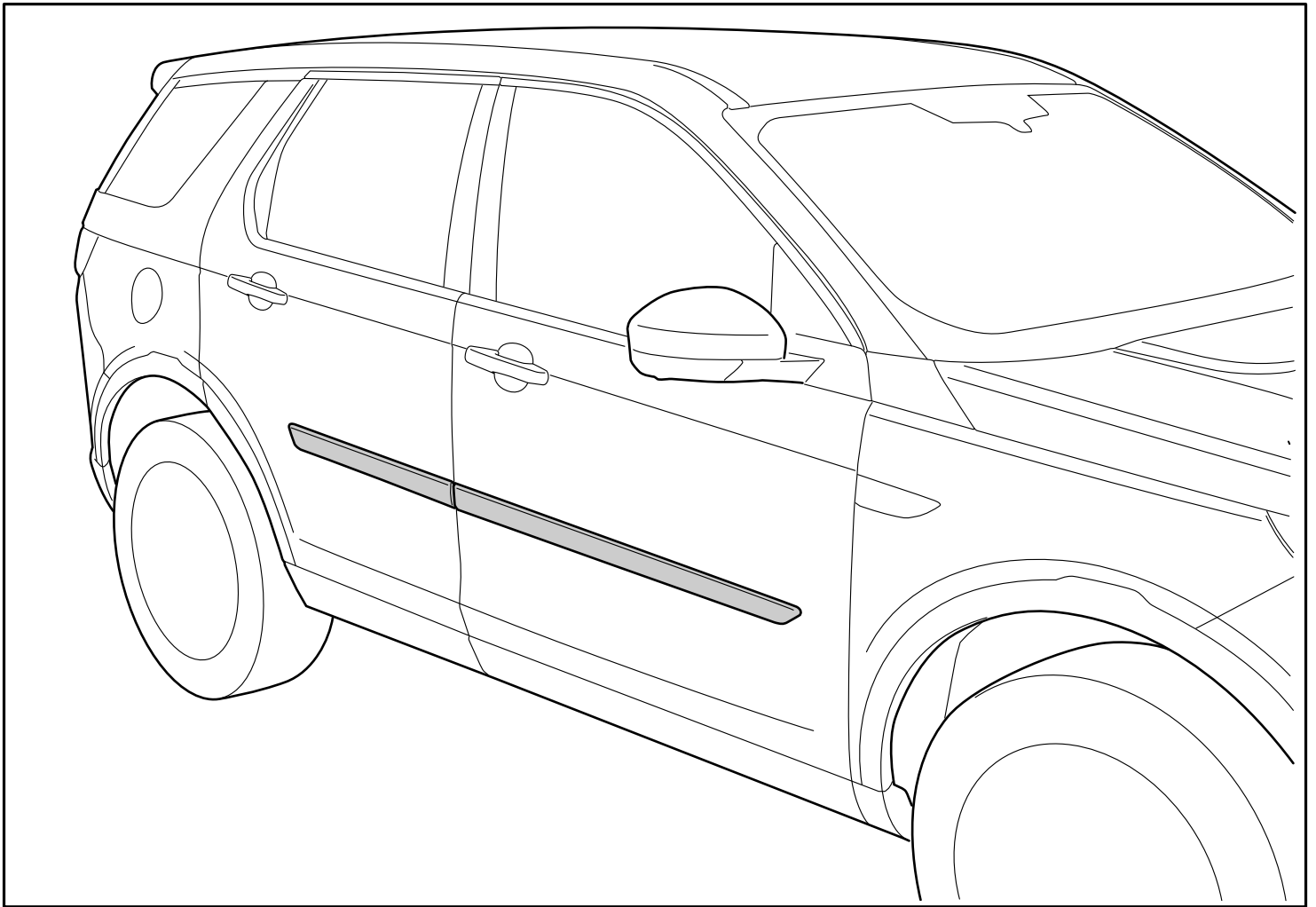

The following instructions are valid for both sides of the vehicle.

以下说明适用于车辆两侧。

Die folgenden Anweisungen gelten für beide Seiten des Fahrzeugs.

Les instructions suivantes sont valables pour les deux côtés du véhicule.

Le seguenti istruzioni sono valide per entrambi i lati del veicolo.

Las siguientes instrucciones son válidas para ambos lados del vehículo.

As instruções seguintes são válidas para ambos os lados do veículo.

Приведенные инструкции действительны для обеих сторон автомобиля.

De volgende instructies gelden voor beide zijden van het voertuig.

車両の両サイドに対して、以下の指示に従う。

다음 지침은 차량 양 측면에 모두 적용됩니다.

As seguintes instruções são válidas para os dois lados do veículo.

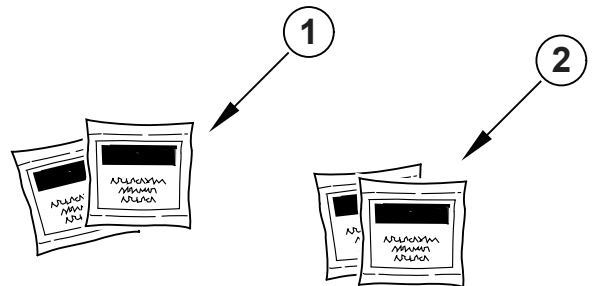

1. 2x 3M VHB Surface Cleaner

2. 2x 3M Automotive Adhesion Promoter

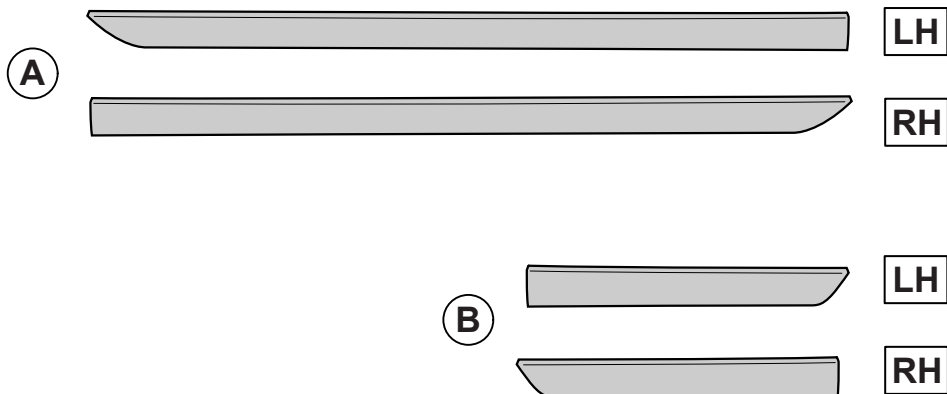



- If protective wax has been applied to the vehicle it must be thoroughly removed.
- 如果车辆已涂过防护蜡，则必须彻底清除
- Si de la cire de protection a été appliquée au véhicule, elle doit être soigneusement retirée.
- Eine möglicherweise auf das Fahrzeug aufgetragene Schutzwachsbeschichtung muss vollständig entfernt werden.
- 車両に保護ワックスを塗布している場合は、完全に取り除く必要があります。
- Si se ha aplicado cera protectora al vehículo, se debe retirar completamente.
- Als er beschermende was op het overtuig is aangebracht, moet deze grondig worden verwijderd.
- Se sul veicolo è stata applicata la cera di protezione, è necessario rimuoverla accuratamente.
- Se tiver sido aplicada cera de protecção no veículo, esta deve ser removida.
- Если на поверхность автомобиля была нанесена защитная мастика, ее следует тщательно удалить.

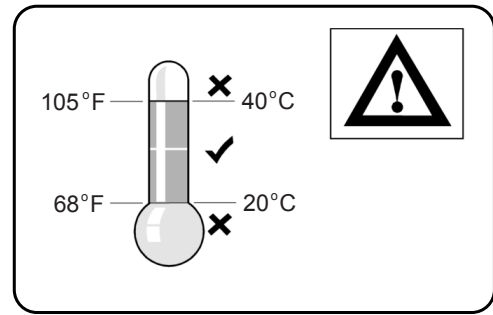

- The vehicle must be dry and at workshop temperature. Vehicles moved into the workshop from cold or wet conditions should be dried and left to stand for twenty four hours.
- 车辆必须处于干燥状态和维修厂温度。对于从低温或潮湿环境下移入维修厂的车辆，应该先让其干燥并置留 24 个小时。
- Le véhicule doit être sec et se trouver à la température de l'atelier. Les véhicules amenés à l'intérieur de l'atelier alors qu'ils se trouvaient dans un environnement froid ou humide doivent être séchés et laissés à température ambiante pendant vingt-quatre heures.
- Das Fahrzeug muss trocken sein und Werkstatttemperatur haben. Fahrzeuge, die aus kalter oder feuchter Witterung in die Werkstatt gebracht werden, müssen getrocknet und 24 Stunden stehen gelassen werden.
- 車両は乾燥した環境およびサービス工場内の温度下に置いてください。寒冷または濡れた状態からサービス工場内に移動させた車両は、乾燥させて 24 時間そのままにしておく必要があります。
- El vehículo deberá estar seco y a la temperatura ambiente del taller. Los vehículos llevados al taller en condiciones de frío o humedad se deben secar y dejar reposar durante veinticuatro horas.
- Het voertuig moet zowel droog als op werkplaatstemperatuur zijn. Voertuigen die bij koud of vochtig weer de werkplaats worden ingereiden, moeten worden gedroogd en vierentwintig uur acclimatiseren.
- Il veicolo deve essere asciutto e alla temperatura ambiente dell'officina. I veicoli portati in officina in seguito all'esposizione a freddo o umidità devono essere asciugati e rimanere fermi per 24 ore.
- O veículo tem de estar seco e à temperatura da oficina. Os veículos transportados para a oficina provenientes de condições de tempo frio ou húmido devem ser secos e deixados em repouso durante vinte e quatro horas.
- Автомобиль должен быть сухим, комнатной температуры. Если перед помещением в цех автомобиль подвергался воздействию низких температур или влаги, необходимо просушить его и оставить на 24 часа.

1

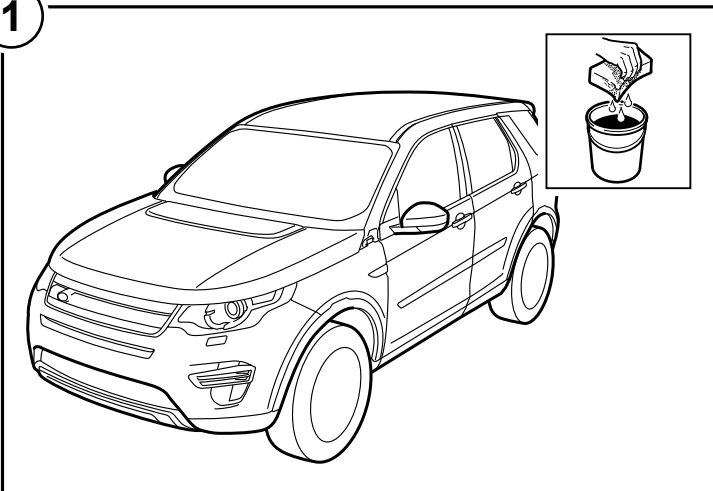

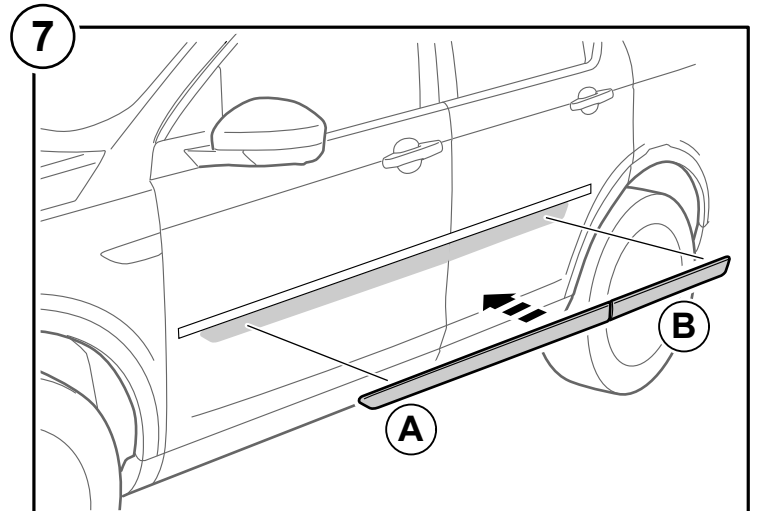
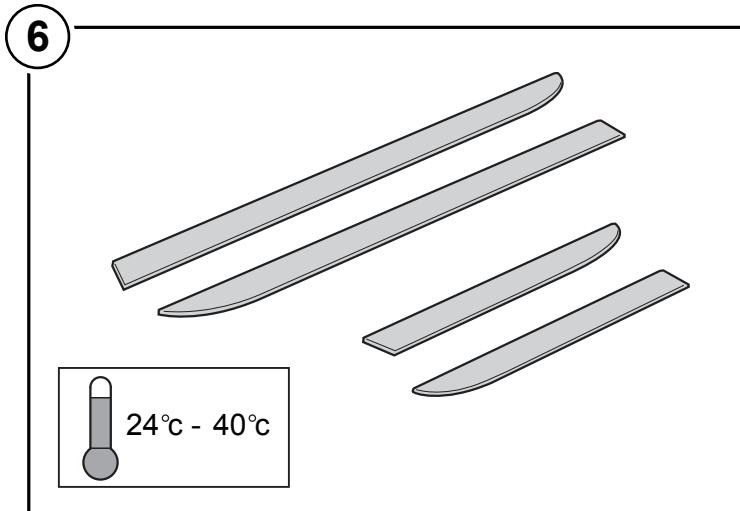
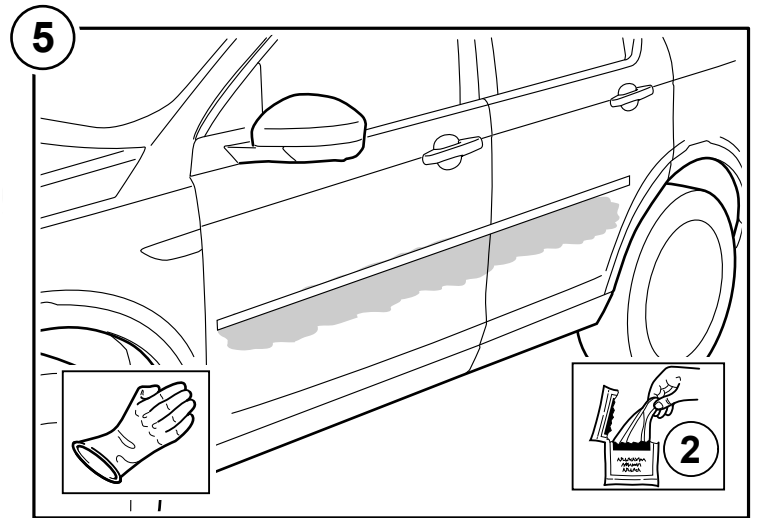
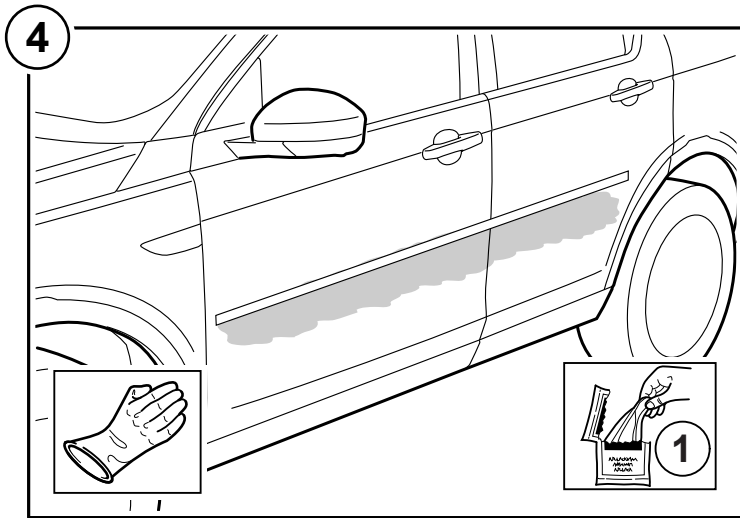
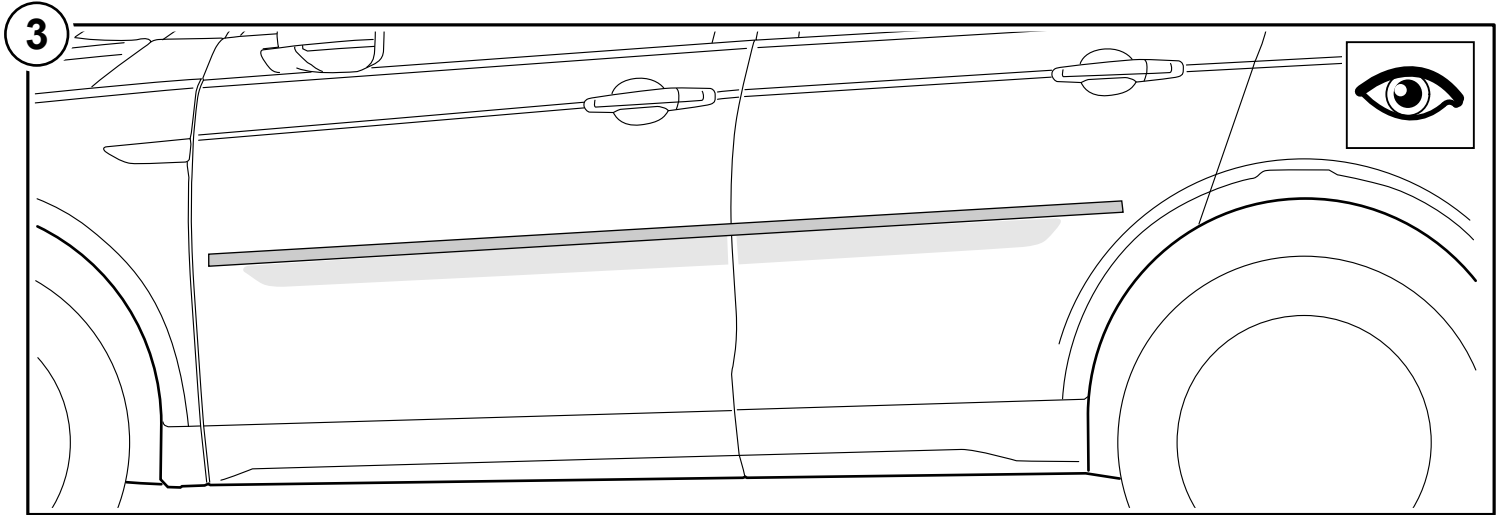
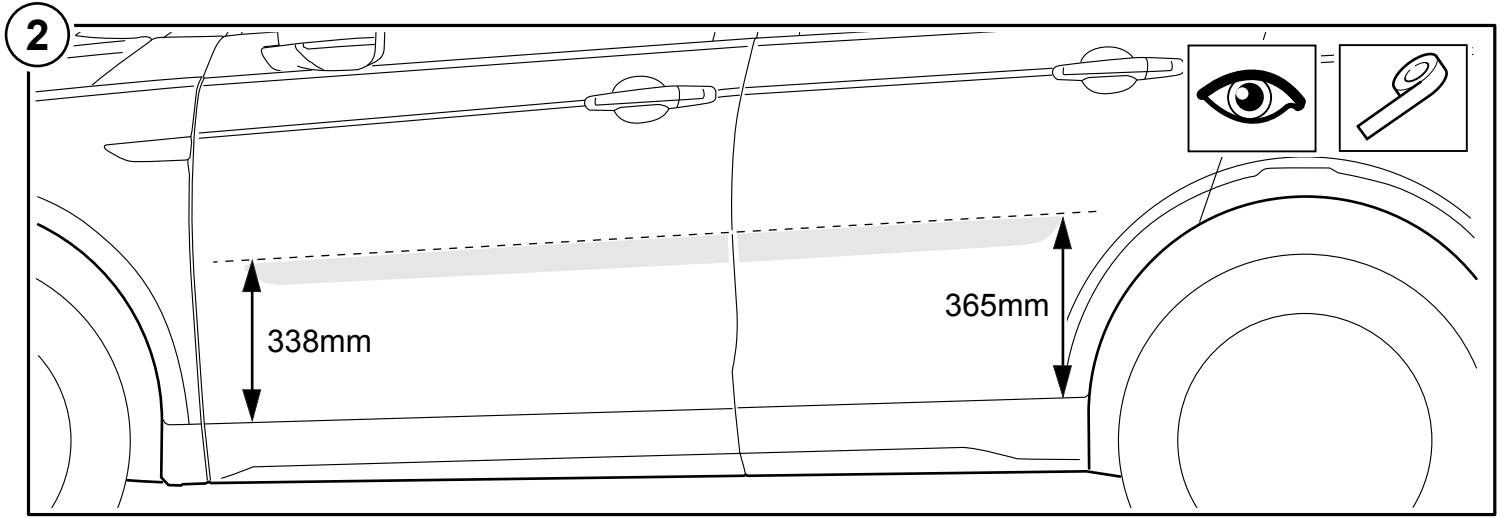

8

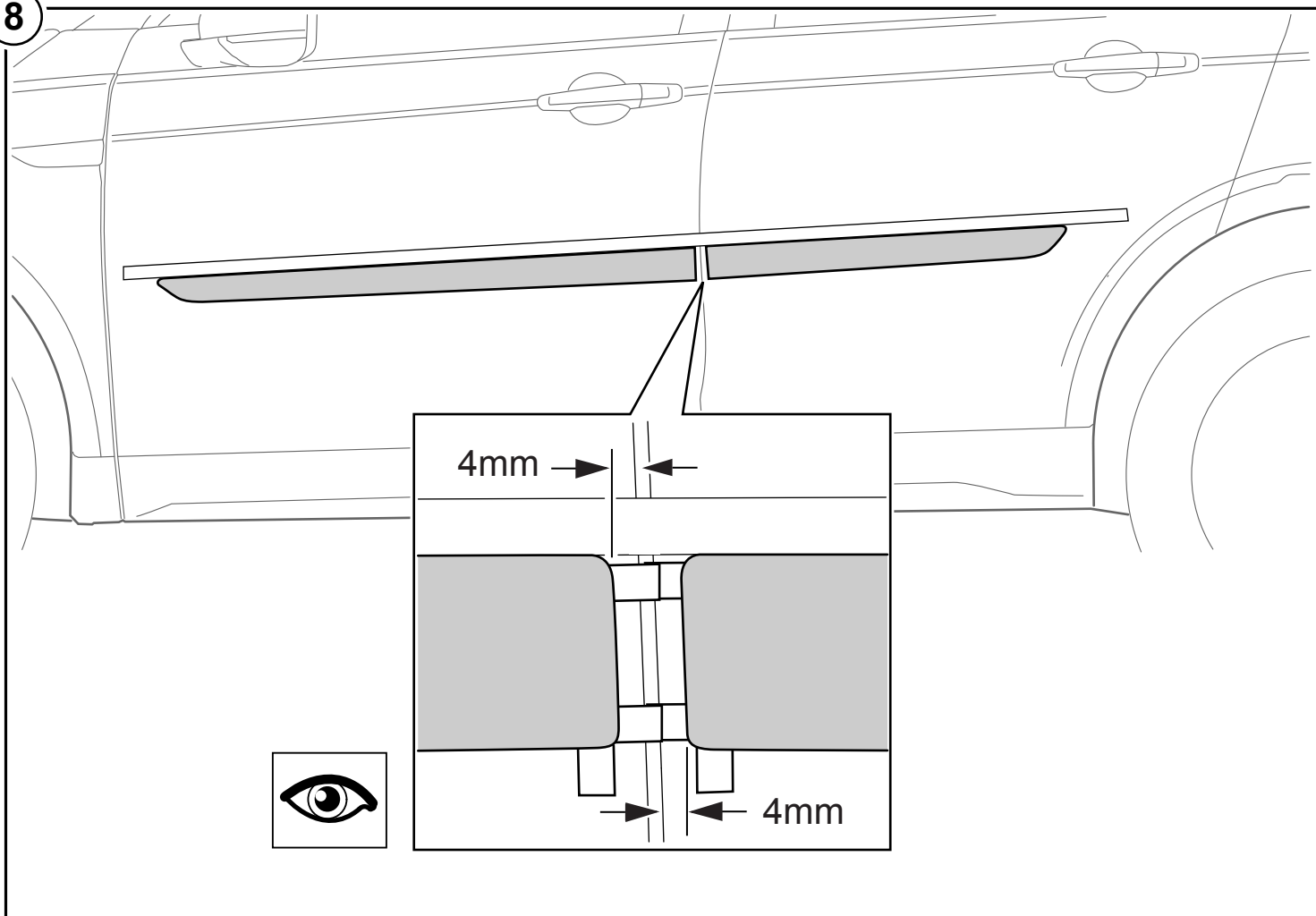

9

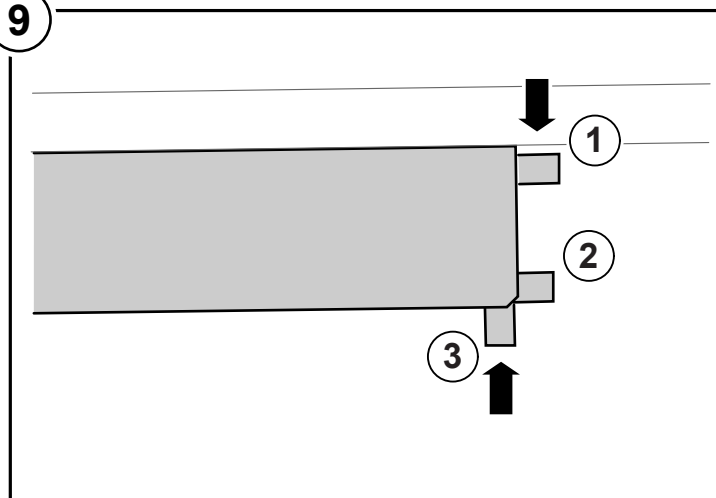

10

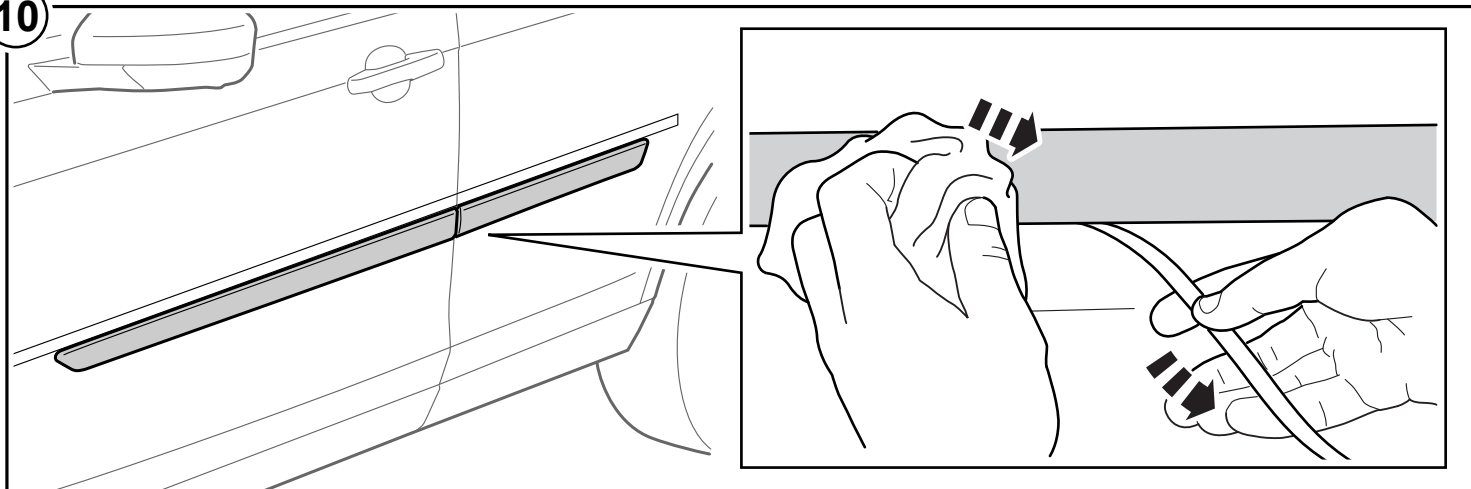

11

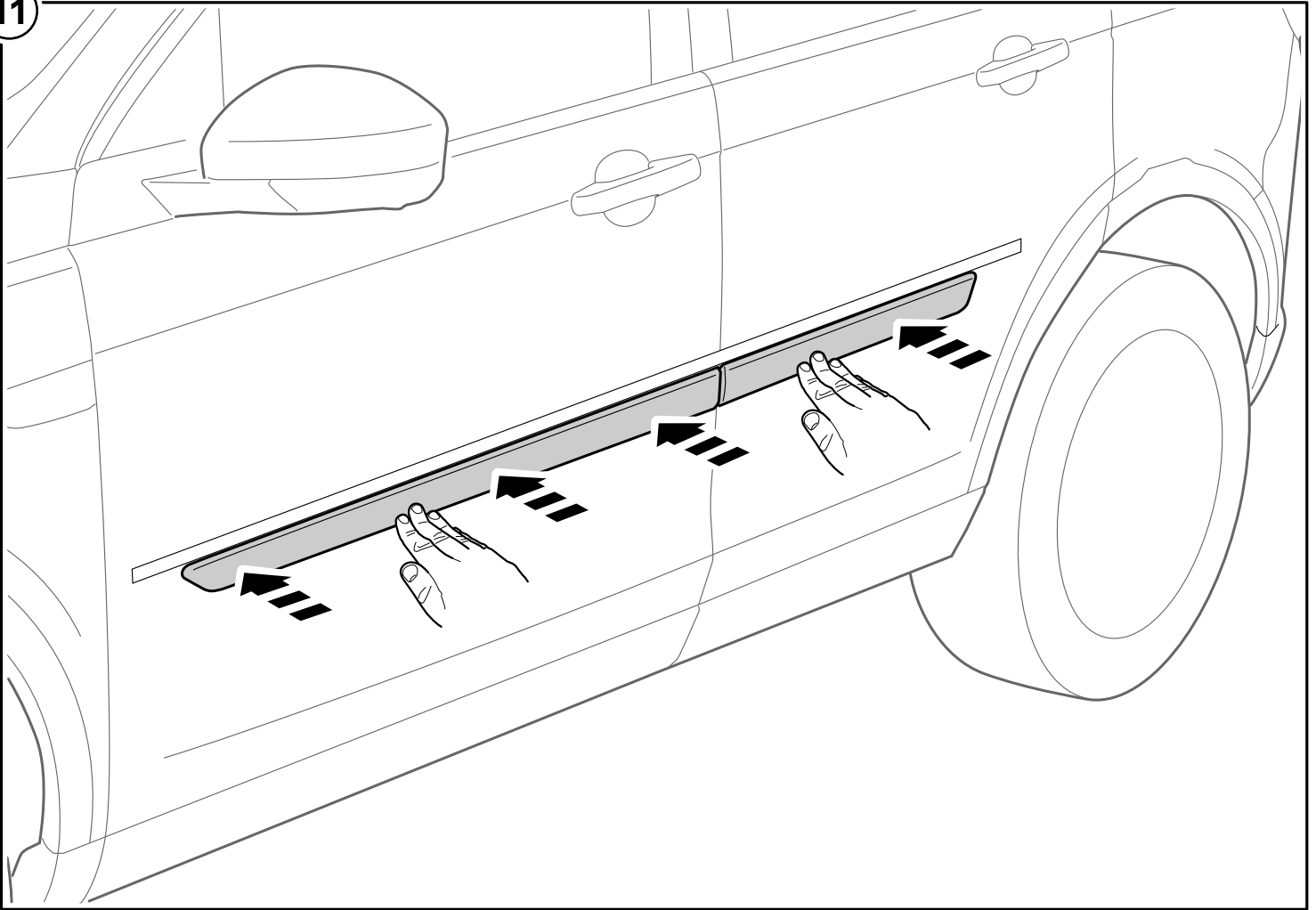

12

